

Spindle inside contour

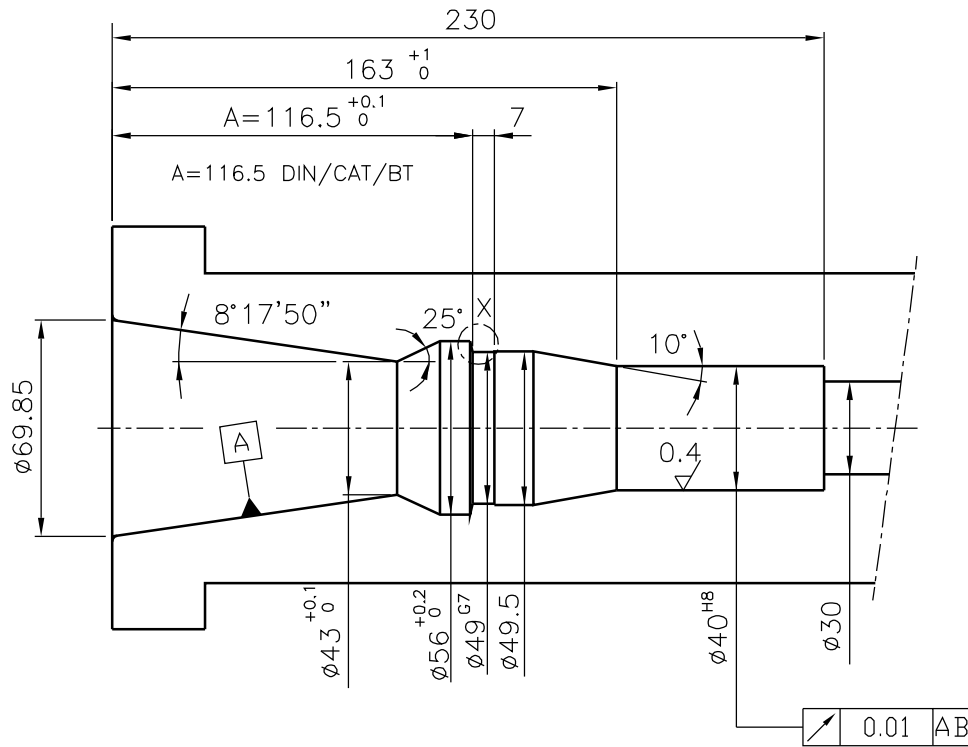

- * 134.95 opening position
- 140.55 clamping position
- * 142.25 free position

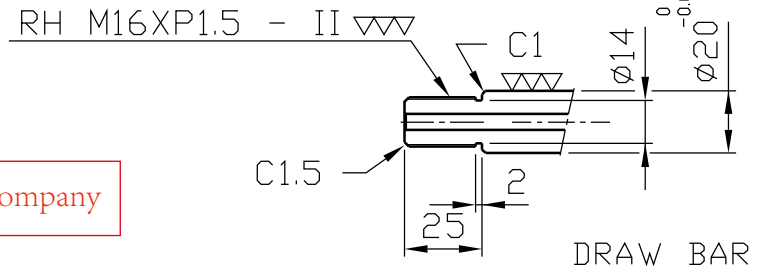
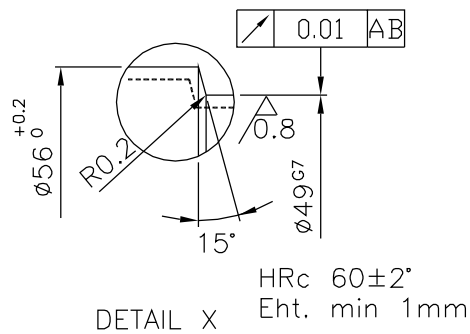
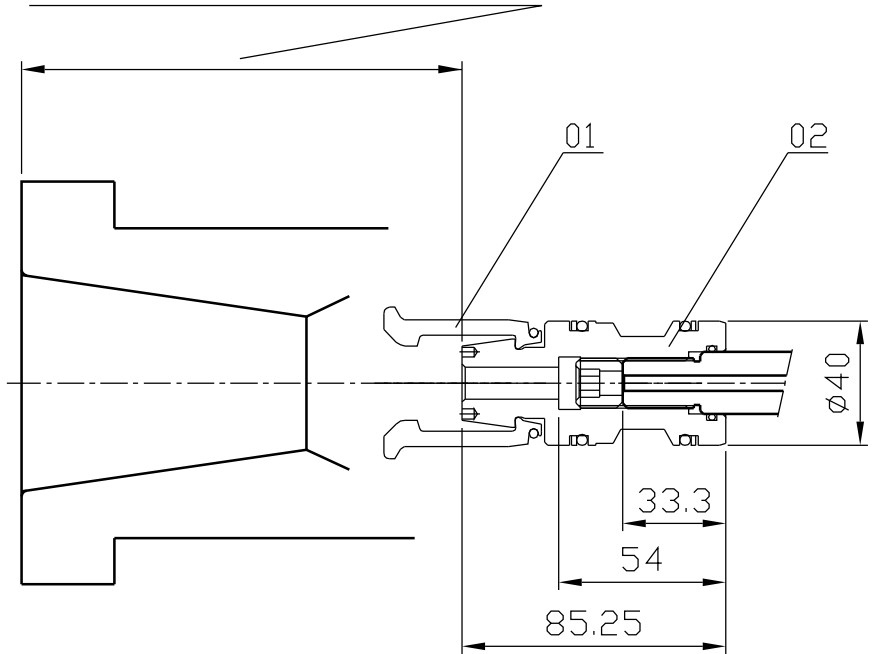

<http://smarc.company>

5D1001/2
ID.NO. 1215001 DIN 69871/2 SK50 ISO 7388/1/2 TYP A

處	理	備	註	材	質	硬	度	第三角法	比	例	台	件	設	計	日	期
						RC			1/2.5		1		H.J.		03/03/21	
						S.M.	圖	號	1215001 OTT							