

# Spindle inside contour

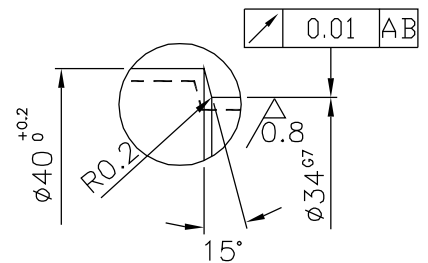

HRc 60±2°  
Eht. min 1mm

ISO 7388/1/2 TYP A  
DIN 69871/2 SK40  
93.40 opening position  
98.20 clamping position  
(100.90) free position

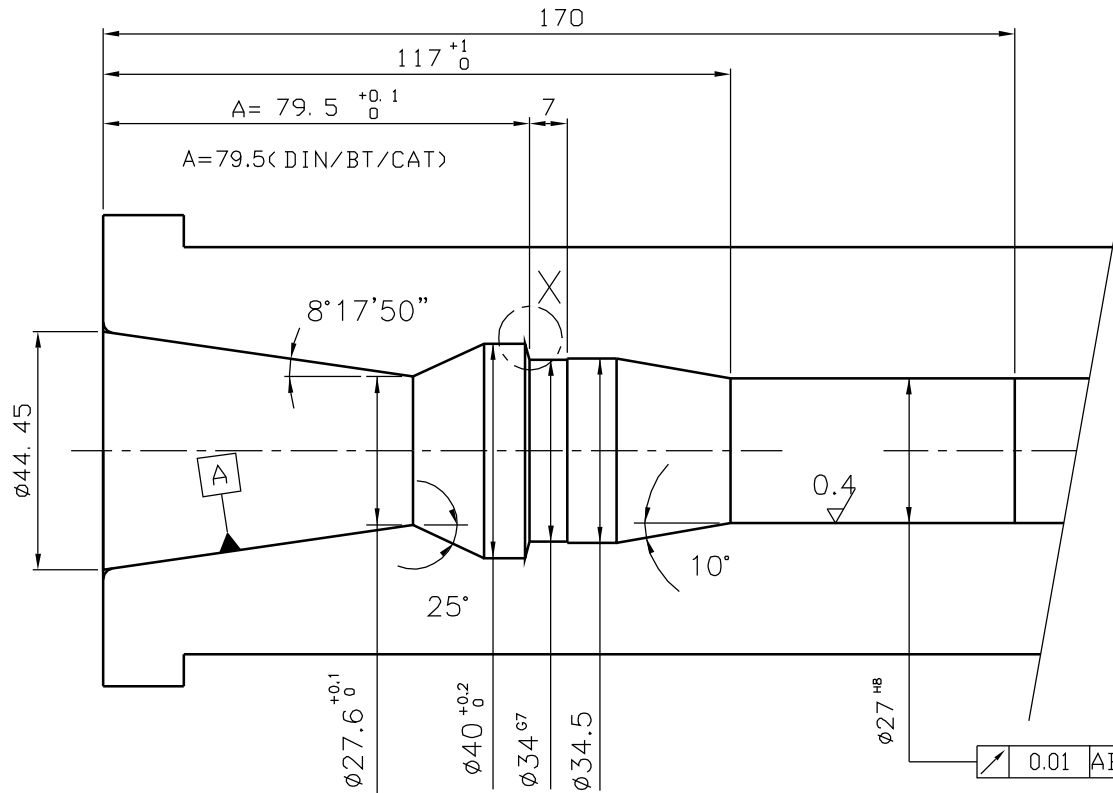
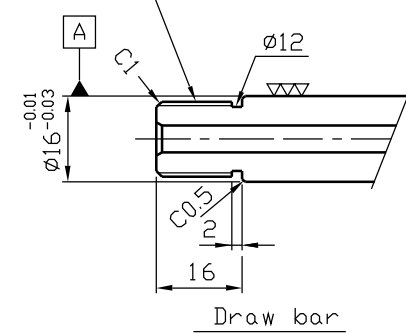
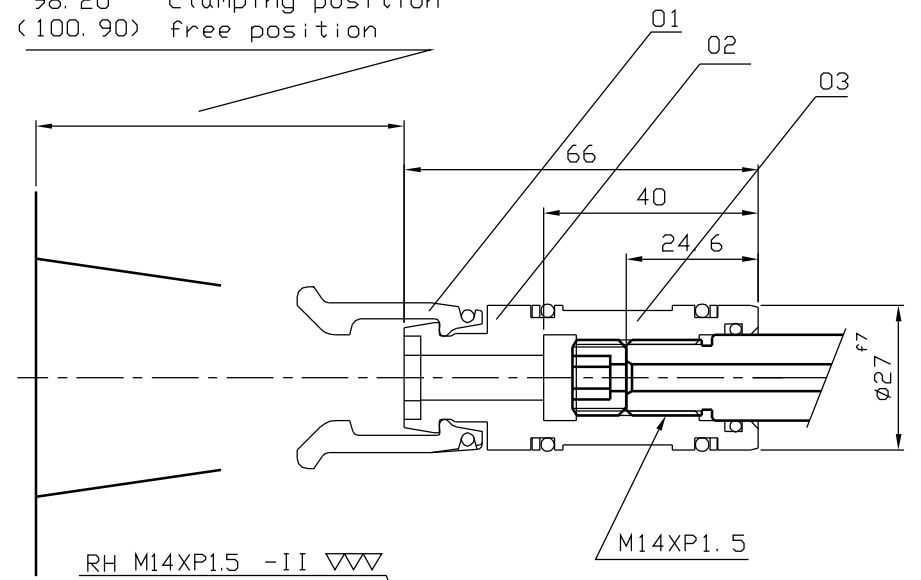

<http://smartc.company>

DPW1001/2 DIN 69871/2 SK40 ISO 7388/1/2 TYP A  
ID. NO. 1214001 銳角去除

處	理	備	註	材	質	硬	度	第三角法	比	例	台	件	設	計	日	期
						RC			1/1		1		H. J.		03/03/2	
						S.M.		圖號	1214001 OTT							