

Spindle inside contour

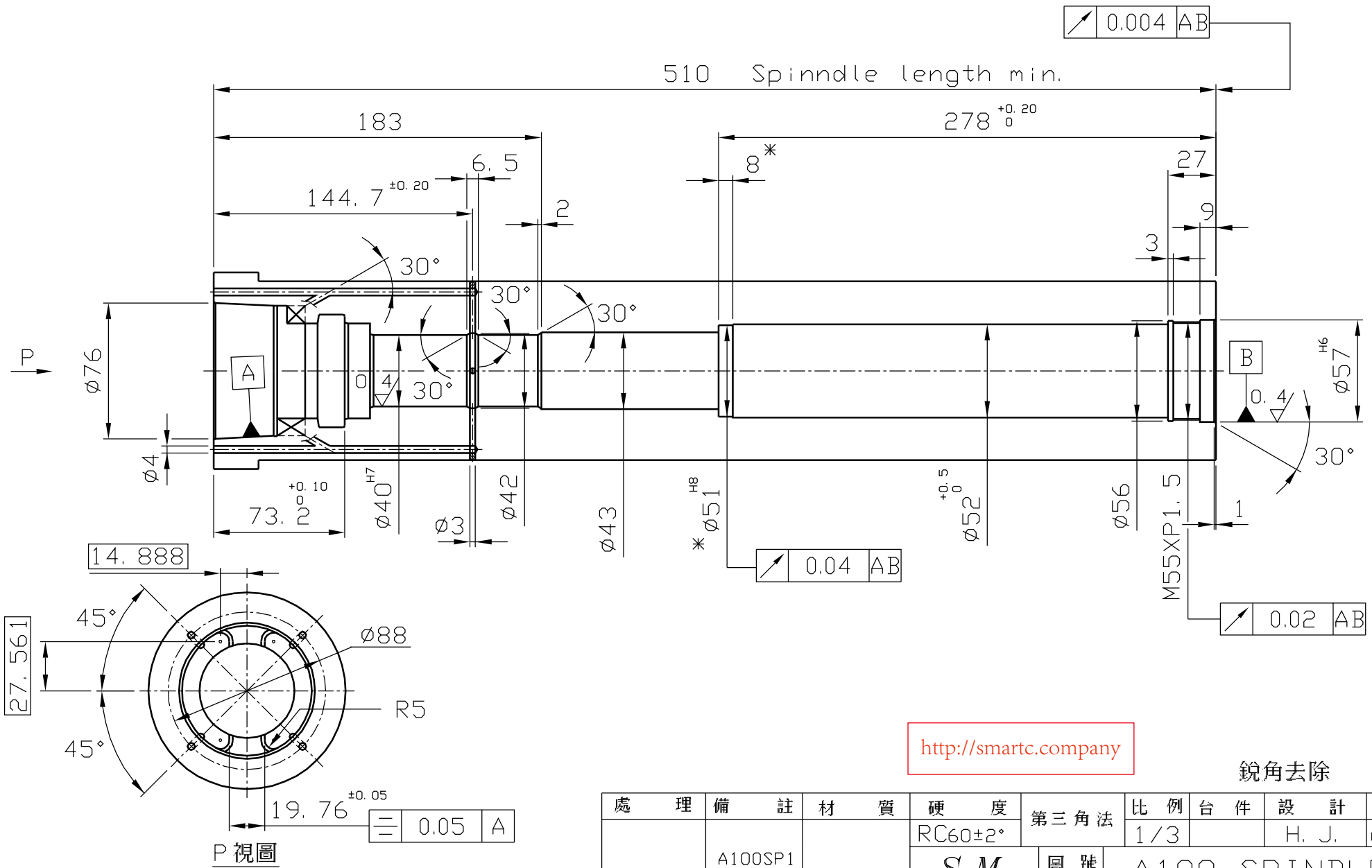

<http://smartc.company>

銳角去除

處理	備註	材質	硬度	第三角法	比例	台件	設計	日期
	A100SP1		RC60±2°		1/3		H. J.	01/04/25
			S.M.	圖號	A100 SPINDLE 1/2			

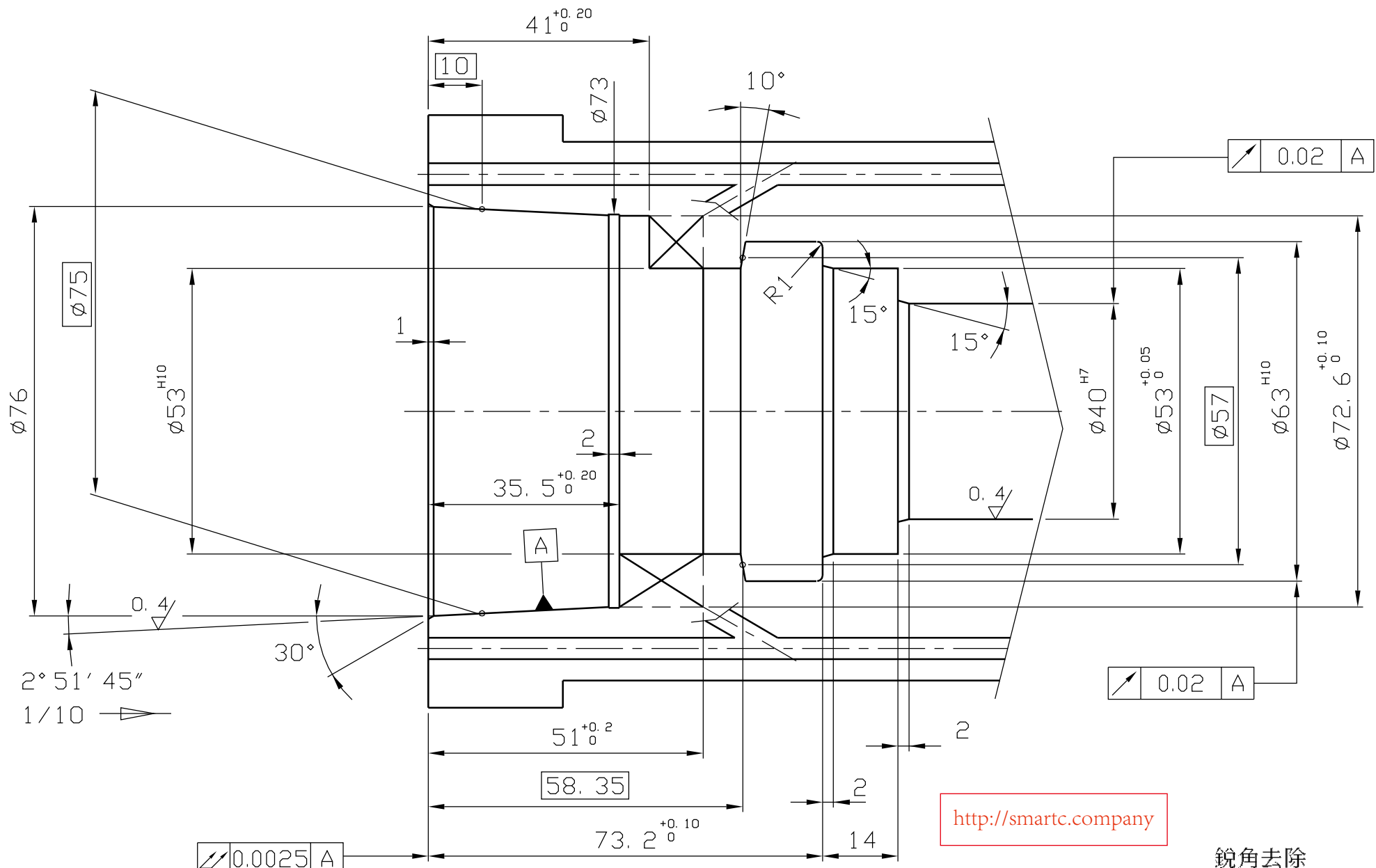

處 理	備 註	材 質	硬 度	第三角法	比 例	台 件	設 計	日 期
	A100SP2		RC60±2°		1/1		H. J.	01/04/25
			S.M.	圖 號	A100 SPINDLE 1/2			

HSK A100PSTB/4500

10PS4501

Id. Nr.

Com. Nr.

Opening position 0.5
 Clamping position 11
 Free position 20.5

Free position

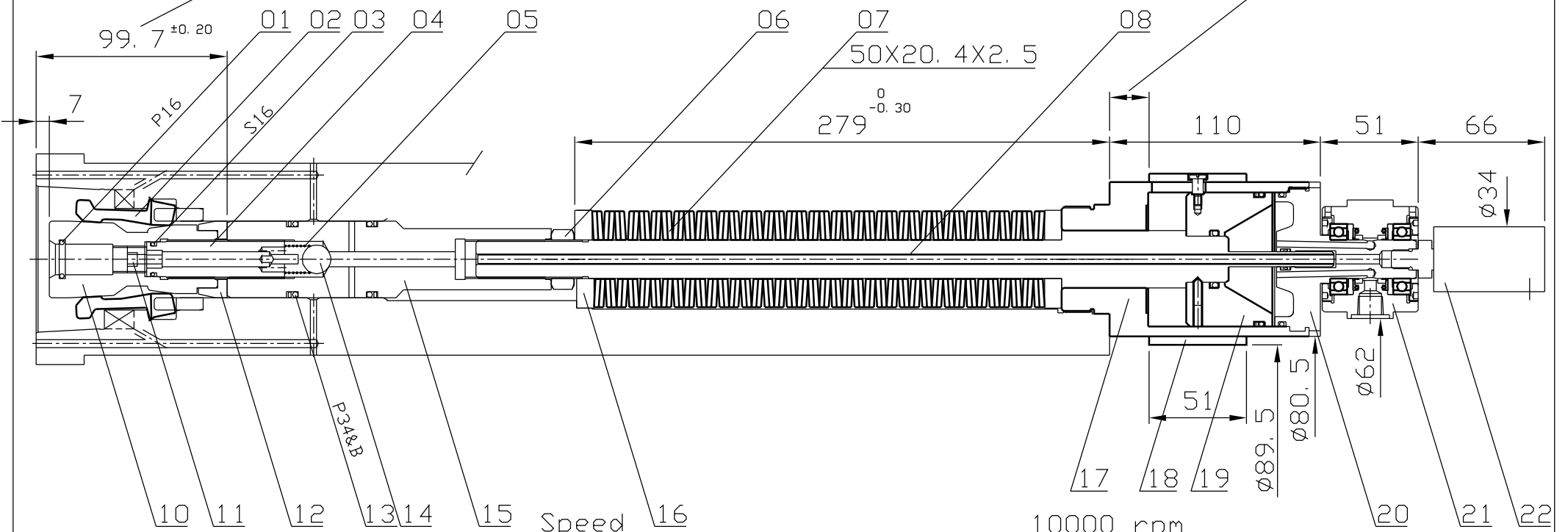

Speed 16 10000 rpm
 Spring pressure 9000 N
 Spring arrangement double
 Pull force 45000 N
 Opening force 60 bar (only when non-rotating)
 coolant lubrication max. 80bar
 air max. 10bar
 Total clamping stroke 20 mm
 Ejection stroke 0.5 mm

<http://smartc.company>

S.M.

date

01/04/26