

Spindle inside contour

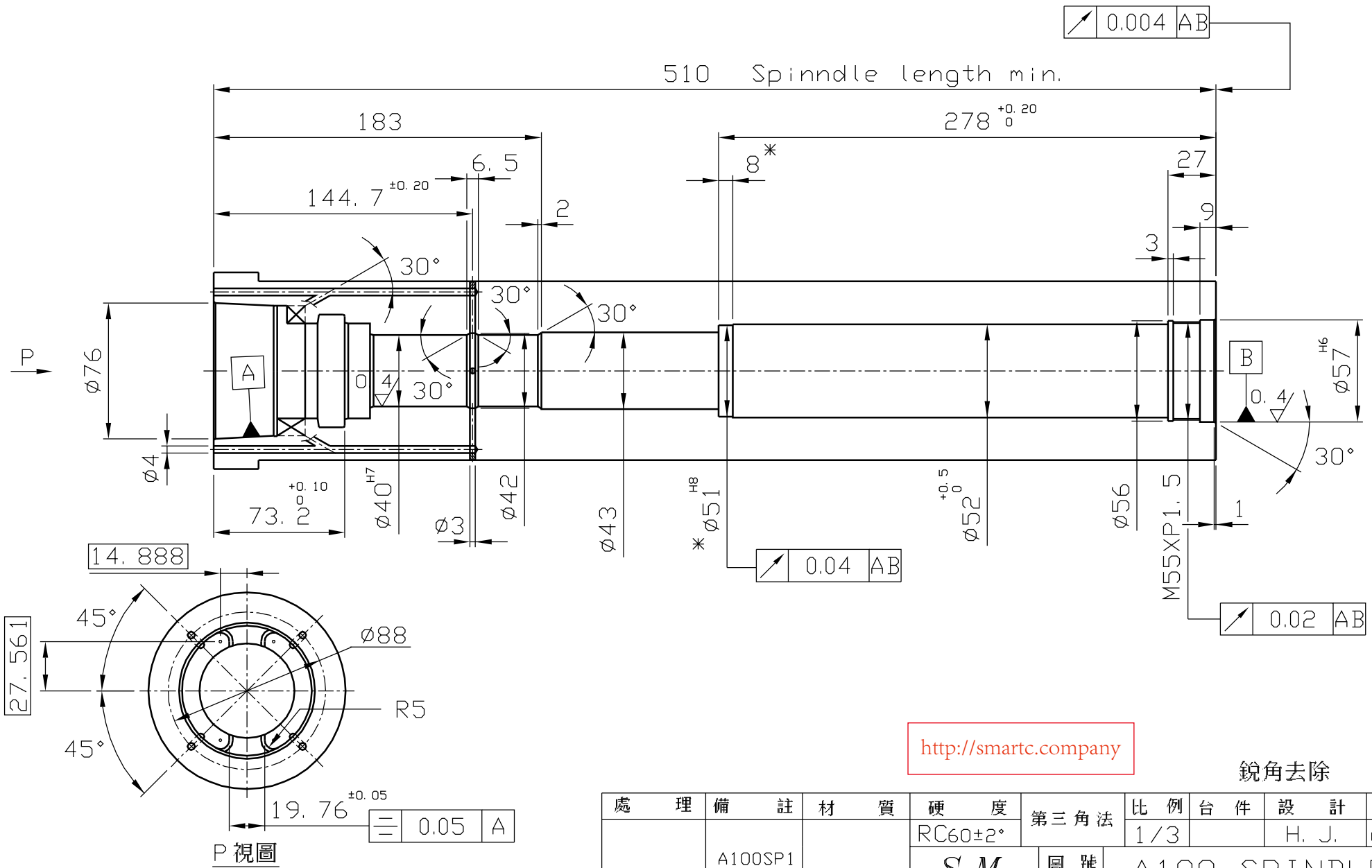

<http://smartc.company>

銳角去除

處理	備註	材質	硬度	第三角法	比例	台件	設計	日期
	A100SP1		RC60±2°		1/3		H. J.	01/04/25
			S.M.	圖號	A100 SPINDLE 1/2			

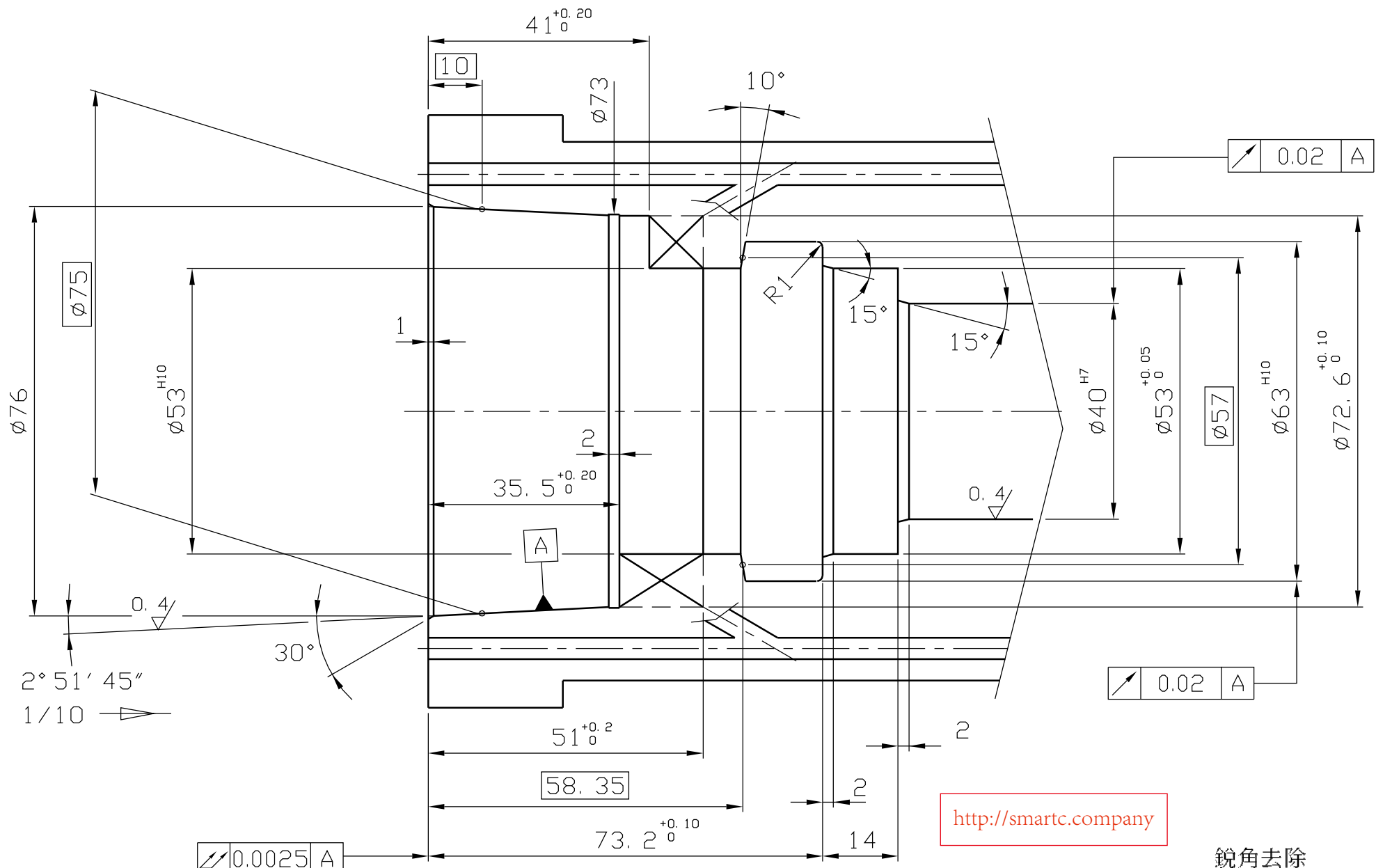

銳角去除

處 理	備 註	材 質	硬 度	第三角法	比 例	台 件	設 計	日 期
	A100SP2		RC60±2°		1/1		H. J.	01/04/25
			S.M.	圖 號	A100 SPINDLE 1/2			

HSK A100PDBS/4500

10PS4500

Id. Nr.

Com. Nr.

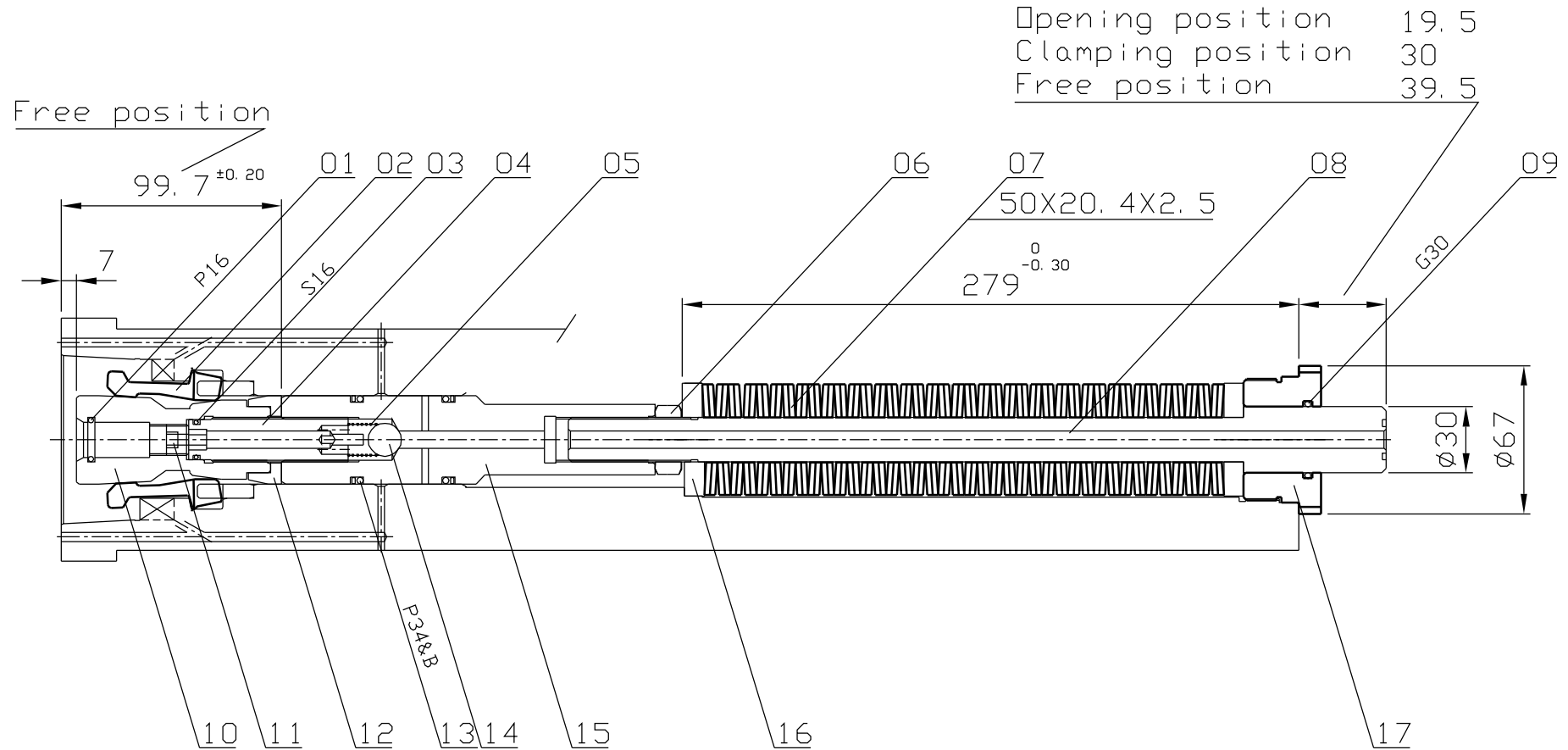

Opening position	19.5
Clamping position	30
Free position	39.5

Spring pressure	9000 N
Spring arrangement	single
Pull force	45000 N
Opening force	15600 N
Total clamping stroke	20 mm
Ejection stroke	0.5 mm

<http://smartc.company>

S.M.

date

01/04/26